

# 学教在线一站式服务平台APP

答辩人：李敬  
指导老师：陈才扣



陈才扣，博士（后），扬州大学信息工程学院教授，副院长，先后主持中国自然科学基金，中国博士后基金、江苏省博士后基金、江苏省自然科学基金以及参加国家863、国家自然科学基金重大和重点项目等科研课题20多项。发表学术和教学研究论文80余篇，被SCI、EI、ISTP收录60余篇。曾获江苏省科学技术奖一等奖、扬州大学优秀教学奖一等奖、扬州大学教学质量奖；指导的项目被列入江苏省高等学校大学生实践创新训练计划项目；指导学生参加各类学科竞赛曾获国家和省级学科竞赛奖20余项。2016年入选扬州市“绿扬金凤计划”领军人才项目。

1	研究背景和意义
2	技术路线和方案
3	科学性和创新点
4	项目预期和效果

1

## 研究背景和意义

# 学生信息庞杂难管理

- 十三五教育现代化
- 从入学到毕业
- 错综复杂
- 数据量庞大
- 冗余严重
- 分布零散

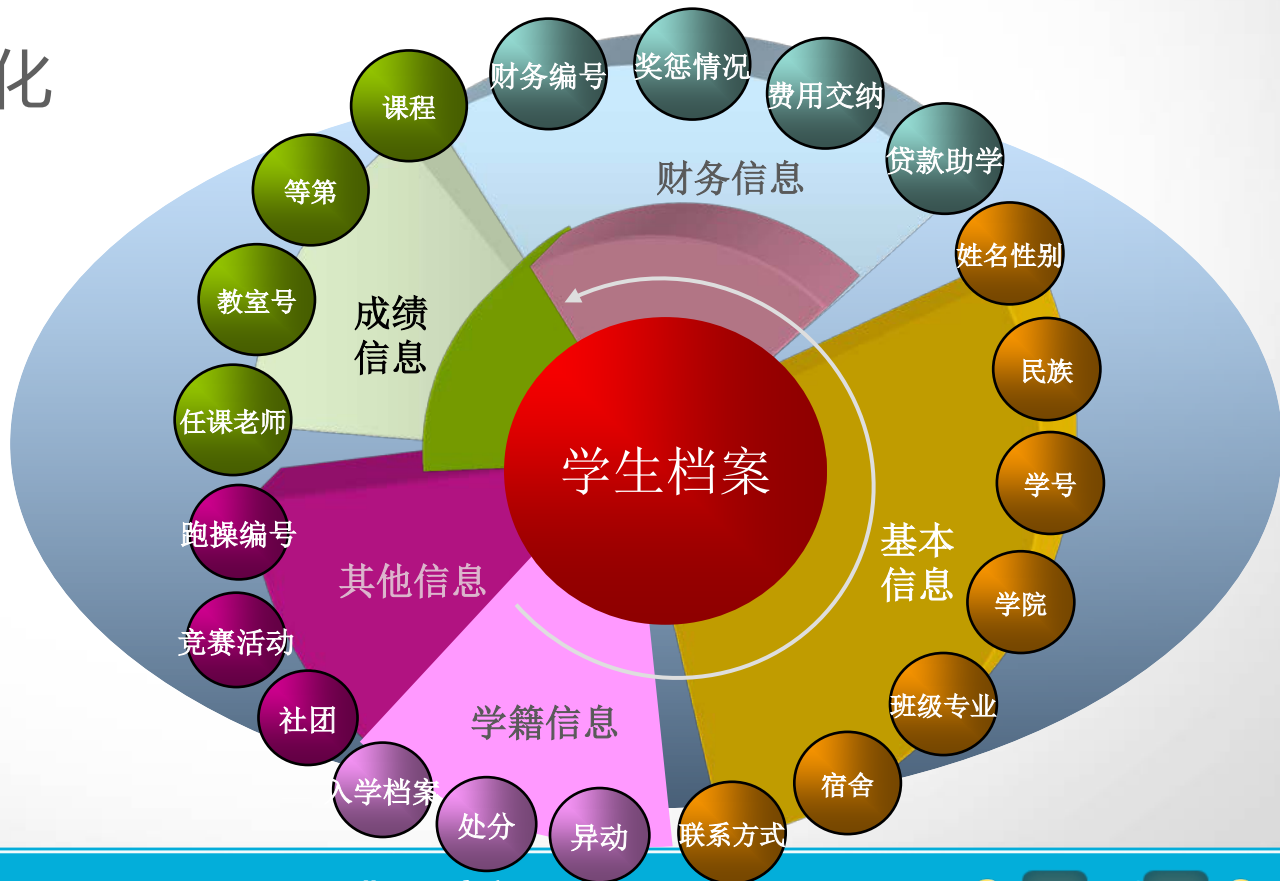

# 孤岛式系统 信息不流通



页 学生 单位 教师 高校生 关于我们 旧版



# 考评学生时的窘境

序号	学生姓名	日期	学号	联系方式	记录方式	记录内容	学生自我评价
1	李强	08.11	1501010102	✓	面对面	该生为人正直，做事认真，有较强的责任心，能主动承担任务，与同学相处融洽，是班级的骨干力量。	该生认为自己是一个有责任心、做事认真的人，与同学相处融洽，是班级的骨干力量。
2	王磊	08.12	1501010103	✓	面对面	该生为人开朗，做事认真，有较强的责任心，能主动承担任务，与同学相处融洽，是班级的骨干力量。	该生认为自己是一个有责任心、做事认真的人，与同学相处融洽，是班级的骨干力量。
3	张明	08.12	1501010104	✓	面对面	该生为人正直，做事认真，有较强的责任心，能主动承担任务，与同学相处融洽，是班级的骨干力量。	该生认为自己是一个有责任心、做事认真的人，与同学相处融洽，是班级的骨干力量。
4	刘斌	08.11	1501010105	✓	面对面	该生为人开朗，做事认真，有较强的责任心，能主动承担任务，与同学相处融洽，是班级的骨干力量。	该生认为自己是一个有责任心、做事认真的人，与同学相处融洽，是班级的骨干力量。
5	陈浩	08.11	1501010106	✓	面对面	该生为人正直，做事认真，有较强的责任心，能主动承担任务，与同学相处融洽，是班级的骨干力量。	该生认为自己是一个有责任心、做事认真的人，与同学相处融洽，是班级的骨干力量。
6	李华	08.12	1501010107	✓	面对面	该生为人开朗，做事认真，有较强的责任心，能主动承担任务，与同学相处融洽，是班级的骨干力量。	该生认为自己是一个有责任心、做事认真的人，与同学相处融洽，是班级的骨干力量。
7	王强	08.11	1501010108	✓	面对面	该生为人正直，做事认真，有较强的责任心，能主动承担任务，与同学相处融洽，是班级的骨干力量。	该生认为自己是一个有责任心、做事认真的人，与同学相处融洽，是班级的骨干力量。
8	张明	08.12	1501010109	✓	面对面	该生为人开朗，做事认真，有较强的责任心，能主动承担任务，与同学相处融洽，是班级的骨干力量。	该生认为自己是一个有责任心、做事认真的人，与同学相处融洽，是班级的骨干力量。
9	刘斌	08.11	1501010110	✓	面对面	该生为人正直，做事认真，有较强的责任心，能主动承担任务，与同学相处融洽，是班级的骨干力量。	该生认为自己是一个有责任心、做事认真的人，与同学相处融洽，是班级的骨干力量。
10	陈浩	08.12	1501010111	✓	面对面	该生为人开朗，做事认真，有较强的责任心，能主动承担任务，与同学相处融洽，是班级的骨干力量。	该生认为自己是一个有责任心、做事认真的人，与同学相处融洽，是班级的骨干力量。
11	李华	08.11	1501010112	✓	面对面	该生为人正直，做事认真，有较强的责任心，能主动承担任务，与同学相处融洽，是班级的骨干力量。	该生认为自己是一个有责任心、做事认真的人，与同学相处融洽，是班级的骨干力量。
12	王强	08.12	1501010113	✓	面对面	该生为人开朗，做事认真，有较强的责任心，能主动承担任务，与同学相处融洽，是班级的骨干力量。	该生认为自己是一个有责任心、做事认真的人，与同学相处融洽，是班级的骨干力量。
13	张明	08.11	1501010114	✓	面对面	该生为人正直，做事认真，有较强的责任心，能主动承担任务，与同学相处融洽，是班级的骨干力量。	该生认为自己是一个有责任心、做事认真的人，与同学相处融洽，是班级的骨干力量。
14	刘斌	08.12	1501010115	✓	面对面	该生为人开朗，做事认真，有较强的责任心，能主动承担任务，与同学相处融洽，是班级的骨干力量。	该生认为自己是一个有责任心、做事认真的人，与同学相处融洽，是班级的骨干力量。
15	陈浩	08.11	1501010116	✓	面对面	该生为人正直，做事认真，有较强的责任心，能主动承担任务，与同学相处融洽，是班级的骨干力量。	该生认为自己是一个有责任心、做事认真的人，与同学相处融洽，是班级的骨干力量。
16	李华	08.12	1501010117	✓	面对面	该生为人开朗，做事认真，有较强的责任心，能主动承担任务，与同学相处融洽，是班级的骨干力量。	该生认为自己是一个有责任心、做事认真的人，与同学相处融洽，是班级的骨干力量。
17	王强	08.11	1501010118	✓	面对面	该生为人正直，做事认真，有较强的责任心，能主动承担任务，与同学相处融洽，是班级的骨干力量。	该生认为自己是一个有责任心、做事认真的人，与同学相处融洽，是班级的骨干力量。
18	张明	08.12	1501010119	✓	面对面	该生为人开朗，做事认真，有较强的责任心，能主动承担任务，与同学相处融洽，是班级的骨干力量。	该生认为自己是一个有责任心、做事认真的人，与同学相处融洽，是班级的骨干力量。
19	刘斌	08.11	1501010120	✓	面对面	该生为人正直，做事认真，有较强的责任心，能主动承担任务，与同学相处融洽，是班级的骨干力量。	该生认为自己是一个有责任心、做事认真的人，与同学相处融洽，是班级的骨干力量。
20	陈浩	08.12	1501010121	✓	面对面	该生为人开朗，做事认真，有较强的责任心，能主动承担任务，与同学相处融洽，是班级的骨干力量。	该生认为自己是一个有责任心、做事认真的人，与同学相处融洽，是班级的骨干力量。

姓名	入学成绩	1	2	3	4	5	6	7	8	9	10	11	12	13	14	15	16	17	18	19	20	总分
杨航	00	-10	-5	-90	-80	-80	50	5	-10	-110	-30	10	-5	-60	-5	0	0	0	0	0	0	-221
李强	00	-10	-10	-40	-40	-40	50	5	-10	-110	-30	10	-5	-60	-5	0	0	0	0	0	0	-195
王磊	00	-5	-10	20	0	-10	10	10	0	10	10	0	10	10	0	0	0	0	0	0	0	125
张明	00	-15	5	-5	-80	-35	00	5	10	10	-110	5	-5	0	-20	-6	-80	-10				-190
刘斌	00	0	0	0	0	0	0	0	0	0	0	0	0	0	0	0	0	0	0	0	0	0
陈浩	00	-10	10	10	0	10	0	20	10	10	10	10	0	80	-10	0	0	0	0	0	0	220
李华	00	-10	10	10	0	10	0	20	10	10	10	10	0	80	-10	0	0	0	0	0	0	220
王强	00	0	5	05	-40	-30	00	10	10	-20	-40	30	0	80	0	0	0	0	0	0	0	245
张明	00	0	-10	-45	-5	-40	00	5	-100	-110	10	10	0	0	-20	0	0	0	0	0	0	-195
刘斌	00	-25	5	-25	-45	-40	00	20	0	60	10	0	0	80	-5	-5	0	0	0	0	0	130
陈浩	00	0	5	70	-40	-25	00	5	10	50	0	-20	-100	50	-5	0	0	0	0	0	0	405
李华	00	0	10	70	0	0	0	0	0	10	30	-100	340	0	-5	0	0	0	0	0	0	405
王强	00	0	10	70	0	0	0	0	0	10	30	10	0	200	0	0	0	0	0	0	0	510
张明	00	0	10	30	0	-10	00	10	10	10	10	10	0	50	0	0	0	0	0	0	0	260
刘斌	00	-5	05	0	-10	20	25	0	10	10	10	0	50	0	0	0	0	0	0	0	0	230
陈浩	00	-5	5	-10	0	-40	00	10	0	60	10	0	0	220	-20	0	0	0	0	0	0	260
李华	00	0	-5	20	0	30	00	10	10	60	0	30	0	130	0	-4	0	0	0	0	0	400
王强	00	0	10	20	0	10	40	-10	-10	10	10	0	0	0	0	0	0	0	0	0	0	150
张明	00	0	5	15	0	10	00	10	10	-40	10	10	0	40	-20	0	0	0	0	0	0	150
刘斌	00	-5	0	40	0	30	00	10	5	10	30	10	0	0	0	0	0	0	0	0	0	280
陈浩	00	0	10	80	0	10	00	10	10	30	10	10	0	90	-20	0	0	0	0	0	0	320
李华	00	0	-15	70	0	10	55	10	0	-20	-40	10	-100	30	0	0	0	0	0	0	0	30
王强	00	0	5	80	0	10	00	30	0	40	10	10	0	140	0	0	0	0	0	0	0	445
张明	00	-10	5	0	-40	-10	0	10	10	-10	0	10	0	-20	-40	-5	0	0	0	0	0	-65
刘斌	00	0	10	80	0	10	00	30	10	10	10	10	0	90	0	0	0	0	0	0	0	360
陈浩	00	0	10	70	0	30	00	10	10	10	10	10	0	30	0	0	0	0	0	0	0	360

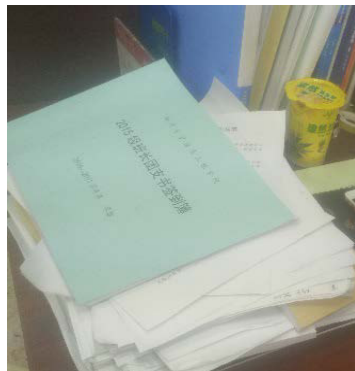

- 传统纸质化易失真、结构不清易混乱
- Excel表格数据易出错且不能整合
- 数据录入、加载和输出耗时长
- 人工处理成本高、工作量巨大
- 没有合理便捷的数据分析工具



## AS IS



- 整合学生信息
- 监控学业波动
- 发现问题 介入干预 及时纠偏



## TO BE

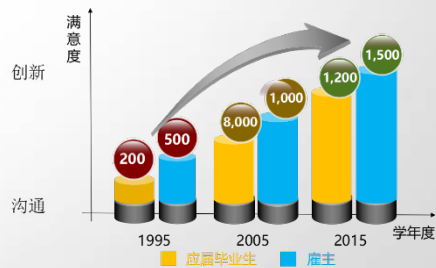
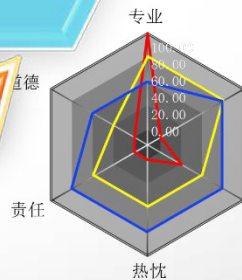



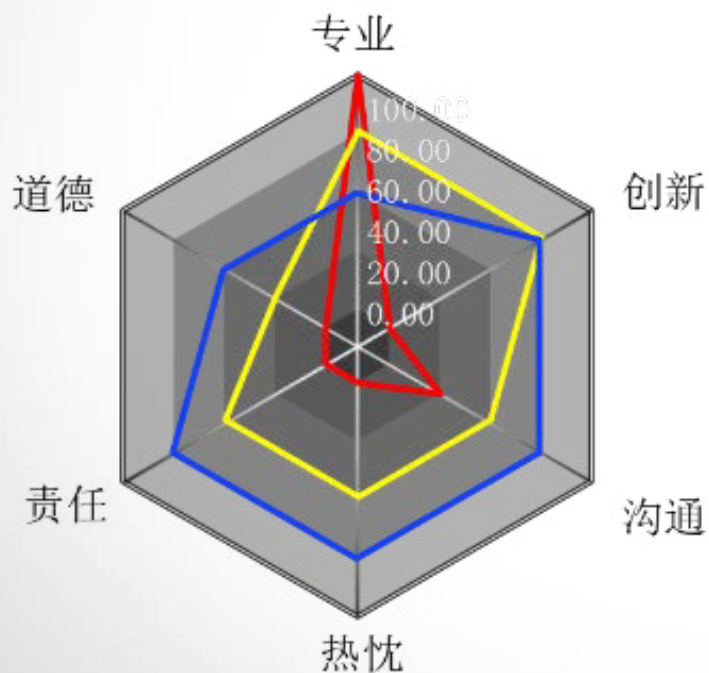

2

## 技术路线和方案

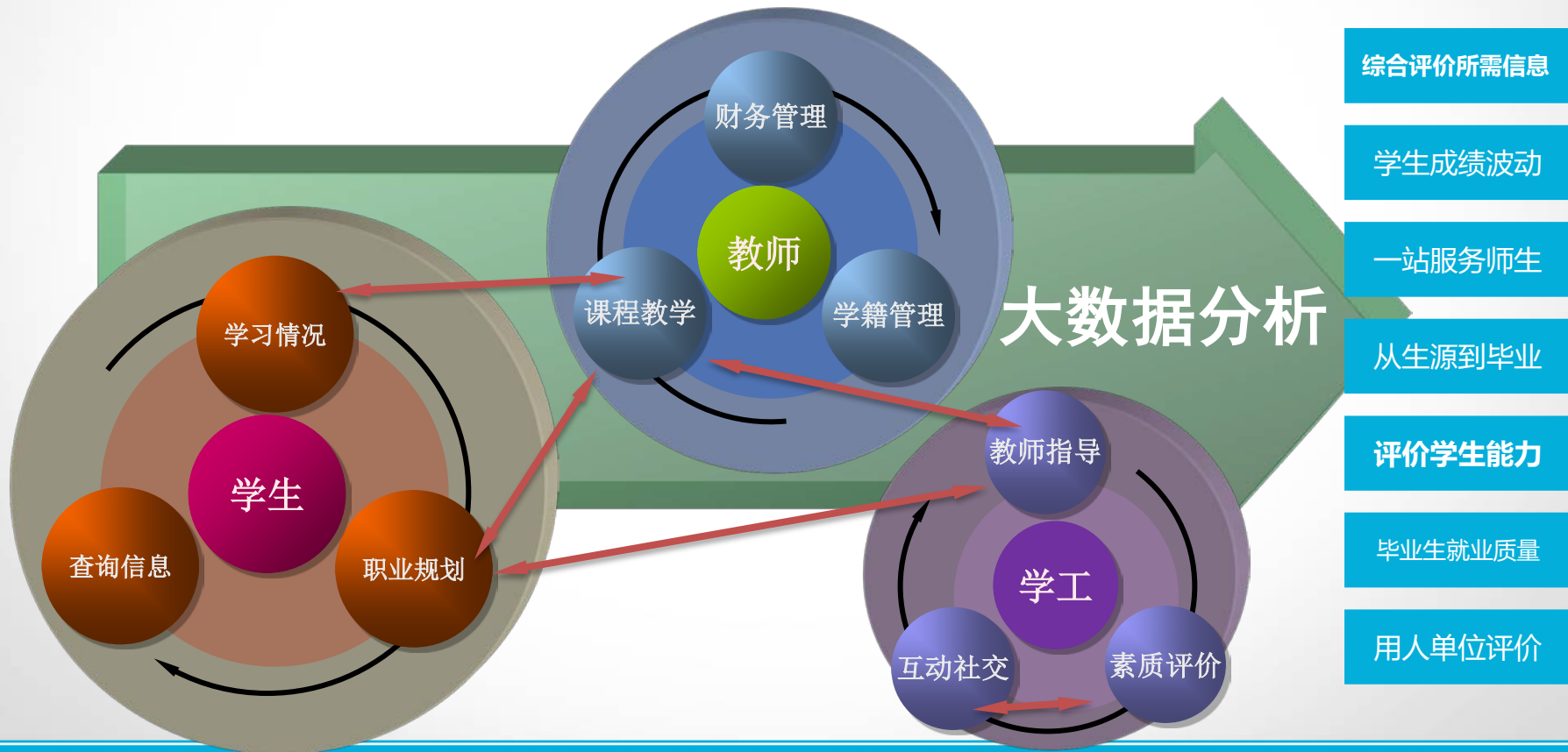

# 核心技术 - 数据流动

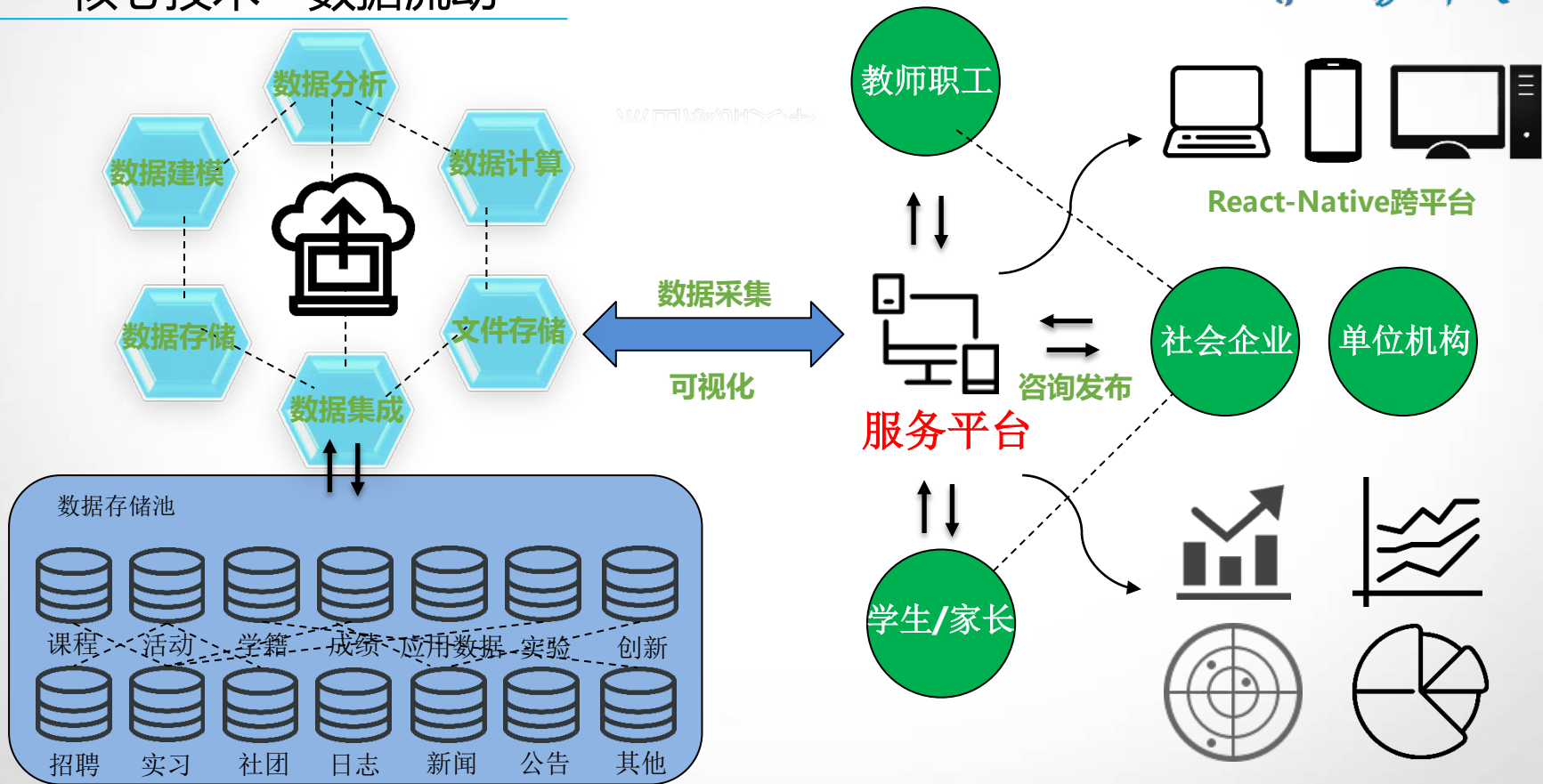

“Learn once, write anywhere”

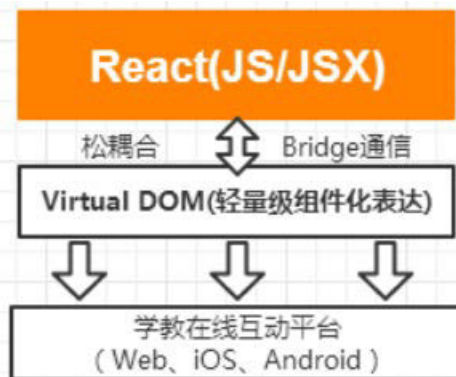

Facebook开源项目

全端解决方案

React做组件化

Native解析器

更灵活的布局

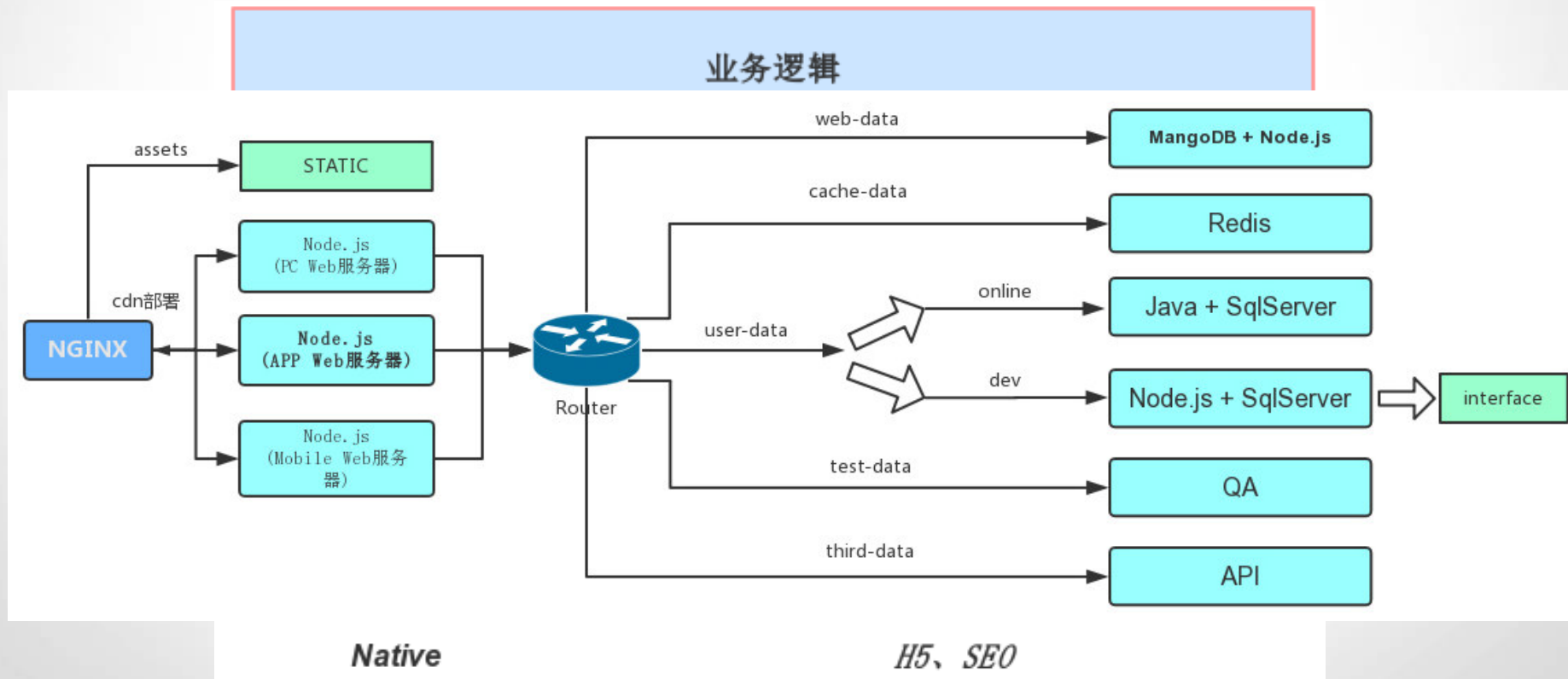

3

科学性和创新点





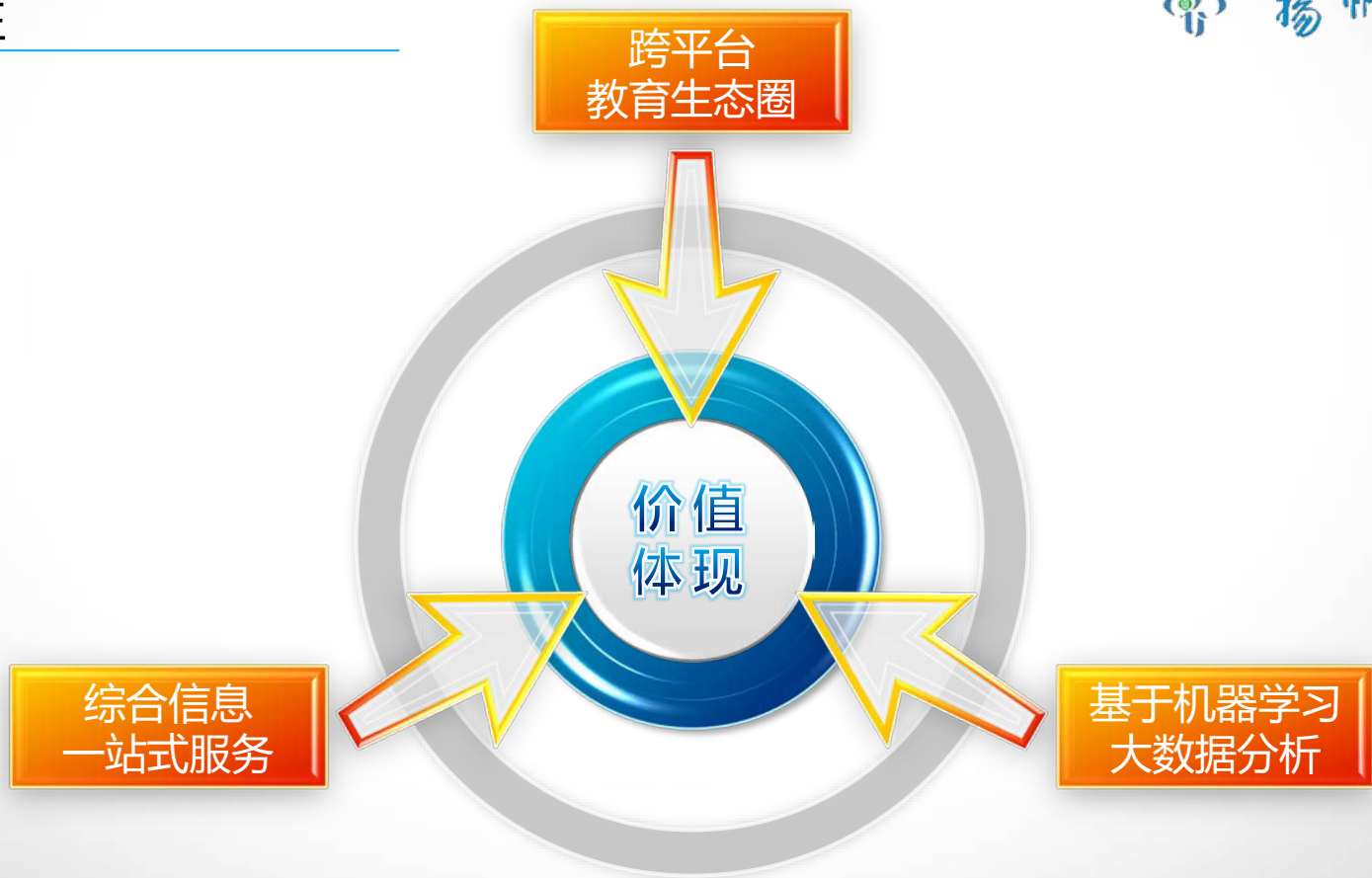

4

项目预期和效果





上线学教在线一站式服务平台



软件著作权1~2项



在国内外期刊或会议上发表论文1~2篇



申报发明专利1项



提出一种基于机器学习的学生状况分析算法



调研、差旅费：1500元



小型硬件、软硬件测试、域名服务器等：1000元



资料购置、打印、复印、印刷等费用：500元



论文版面费、申请专利费等：2000元

# THANKS